



POMPE E COMPRESSORI

KSB

AMPLIAMENTO DELLA GAMMA DI POMPE MEGACPK PER L'INDUSTRIA CHIMICA

Il Gruppo KSB, nato nel 1871, è fornitore di pompe, valvole e sistemi per il trasporto di fluidi. Grazie alla sua presenza capillare e all'ampia gamma di prodotti, è in grado di offrire un'assistenza completa durante l'intero ciclo di vita del prodotto e soddisfare al meglio le esigenze del cliente con soluzioni personalizzate. Il Gruppo è presente nel mondo con società commerciali, stabilimenti produttivi e centri service. KSB Italia è presente in Italia dal 1925, ha la sua sede operativa a Concorezzo (MB) e centri service, agenzie di vendita e centri di assistenza tecnica in tutte le regioni.

Le pompe e le valvole KSB soddisfano una grande varietà di applicazioni e trovano largo impiego nelle industrie chimiche e petrolchimiche, nelle costruzioni navali, nell'industria siderurgica, nel trasferimento di calore e nei

circuiti di raffreddamento, nell'industria farmaceutica e in numerosi altri processi industriali. Il Gruppo KSB ha di recente aggiunto 19 grandezze alla serie di pompe MegaCPK, pompe standardizzate per il settore chimico con un assortimento di 55 grandezze e oltre 78

idrauliche. I materiali disponibili quali la ghisa grigia, la ghisa sferoidale, l'acciaio al carbonio, l'acciaio inox nonché le leghe duplex e le leghe speciali come il titanio e Hastelloy offrono una gamma molto ampia ideale per più applicazioni. La pompa consente anche



KSB ITALIA SPA

Via M. D'Azeglio 32
20863 Concorezzo MB
Tel. 039 6048-1
info_italia@ksb.com
www.ksb.it



il convogliamento di fluidi che necessitano di essere riscaldati o raffreddati.

Le pompe si caratterizzano principalmente per l'elevata densità di potenza e i bassi consumi energetici: questo consente, oltre al risparmio di corrente in fase di funzionamento, di ridurre anche i costi di investimento iniziali degli operatori.

Per ridurre al minimo il rischio di cavitazione i progettisti hanno posto particolare attenzione al comportamento della pompa in aspirazione ottenendo un basso valore di NPSH: questo comporta un'operatività regolare e stabile della pompa stessa anche in condizioni di funzionamento difficili assicurando un alto grado di affidabilità e migliorando la disponibilità dell'intero impianto. Attraverso il metodo degli elementi finiti (FEM), i progettisti hanno ottenuto un elevato grado di resistenza e rigidità dei componenti installati, ottimizzando al contempo l'utilizzo dei materiali.

Con l'aiuto della tecnologia CFD (Computational Fluid Dynamics), tutti i profili idraulici sono stati ottimizzati e testati in numerose configurazioni.

La nuova camera di tenuta consente l'installazione di tenute a baderna, di tutte le tenute meccaniche più comuni secondo la norma EN 12756 così come di un gran numero di tenute meccaniche a cartuccia. Una lunga vita di servizio è garantita da guarnizioni del corpo riparate (in quanto completamente racchiuse) e da una spinta assiale minimizzata. Per controllarne e monitorarne il funzionamento, le pompe possono essere dotate di un dispositivo di controllo della velocità, di un dispositivo di misura di vibrazioni e temperatura dei cuscinetti e di uno di monitoraggio del punto di funzionamento.

Come per tutte le pompe industriali KSB, ogni pompa è fornita con la girante tornita precisamente al diametro necessario per raggiungere il punto di funzionamento richiesto. In questo modo, e grazie alle numerose grandezze costruttive, è possibile ridurre al minimo i consumi energetici, anche nel caso di pompe per le quali non è prevista alcuna regolazione.

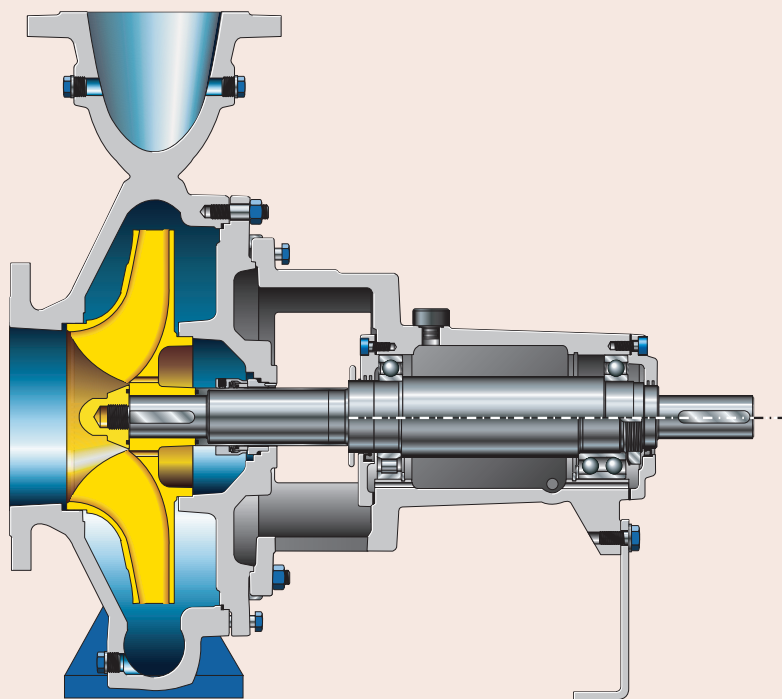

CARATTERISTICHE

CONFORMITÀ ALLE NORMATIVE

Dimensioni secondo ISO 2858 e criteri di progettazione secondo ISO 5199.

ELEVATA AFFIDABILITÀ E BASSI COSTI DI ESERCIZIO

Riduzione del consumo energetico, ridotta quantità di parti di ricambio e lunga durata, facilità di manutenzione.

EFFICIENZA ENERGETICA

Caratteristiche idrauliche ottimizzate per un'eccellente efficienza e bassi valori di NPSH: attenzione al risparmio energetico e all'utilizzo eco-compatibile delle risorse.

MINORI COSTI D'INVESTIMENTO

I punti di lavoro richiesti possono essere raggiunti con pompe di taglia più piccola.

AMPIA GAMMA DI VARIANTI PER OGNI APPLICAZIONE

Possibilità di montare tutti i tipi di tenuta: a baderna, tenute meccaniche singole o doppie e a cartuccia.

SEMPLICE MANUTENZIONE

Design "back pull-out" e ridotta necessità di ricambi.